

GENIEPARK: militair historisch erfgoed wordt modern stadspark



Inhoud:

- 1- De Stiltestelling
- 2- Historisch onderzoek
- 3- Ontwerp Geniepark

de Stiltetestelling



Het water: van vijand naar vriend



De Stelling van Amsterdam als historisch ensemble (punten/lijn/vlakken)



De Stelling van Amsterdam met de inundatiegebieden

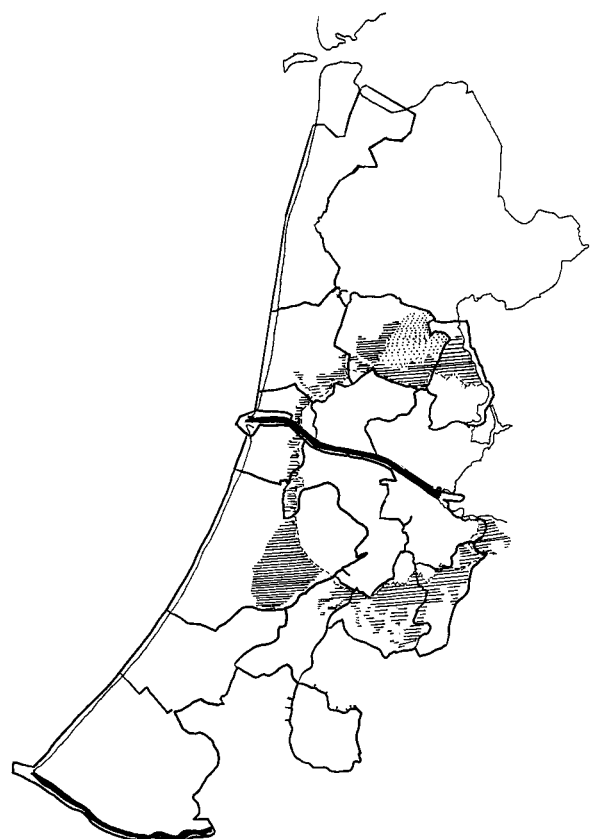

De realisatie van de Stelling van Amsterdam eind negentiende eeuw leidt tot een militair landschap

De stiltestelling

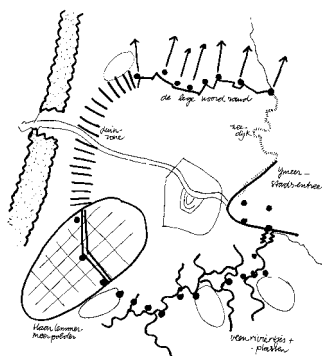

Opbouw toetsingskader

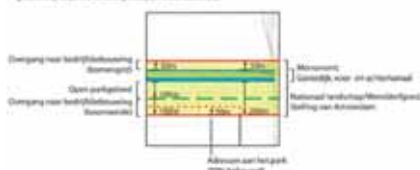

De Geniedijk als monumentaal, beschermd ensemble (UNESCO-monument)



karakteristiek van de historische objecten van de Stelling van Amsterdam (uit: De Stiltestelling, H+N+S Landschapsarchitecten - 2001)

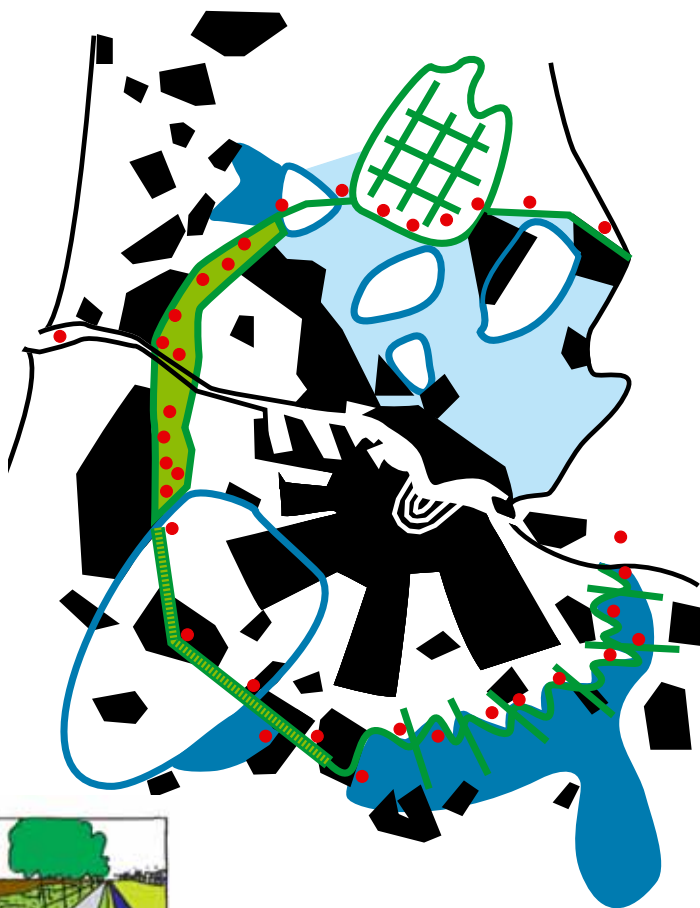

De Stelling van Amsterdam als Stiltestelling in de metropoolregio van Amsterdam

De stiltestelling

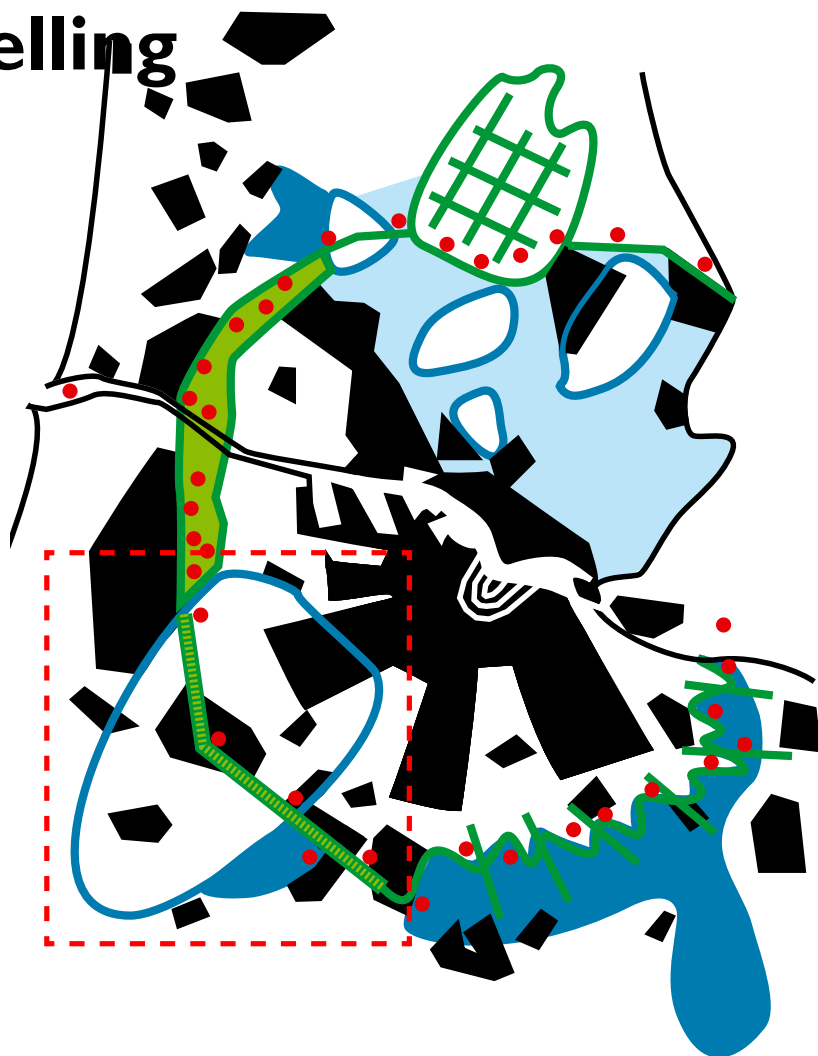

**VISIE
GROENBLAUWE STRUCTUUR
HAARLEMMERMEER 2030**

LANDSCHAPPELIJK RAAMWERK

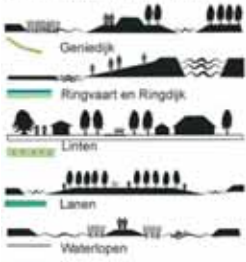

KARAKTERS GEBIEDEN

- Parken en stadsbos
- Landerijen
- Agrarisch gebied met recreatief medegebruik
- Water en plassen
- Bossen

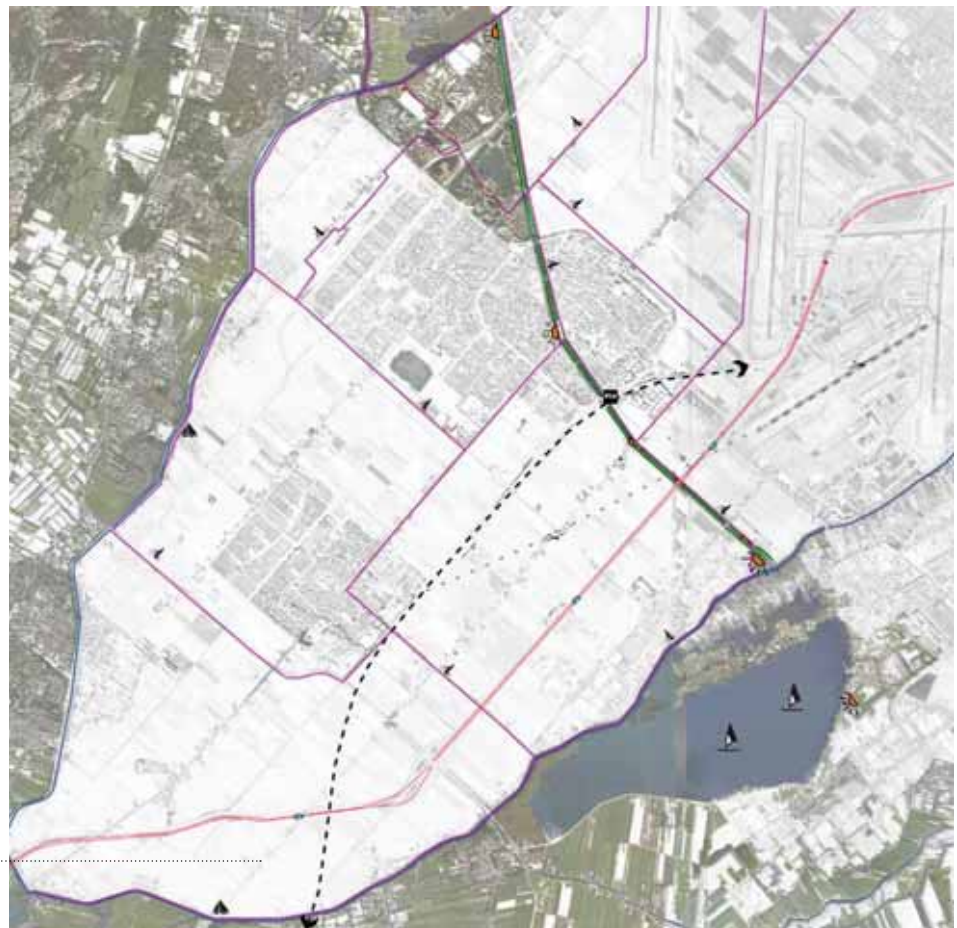
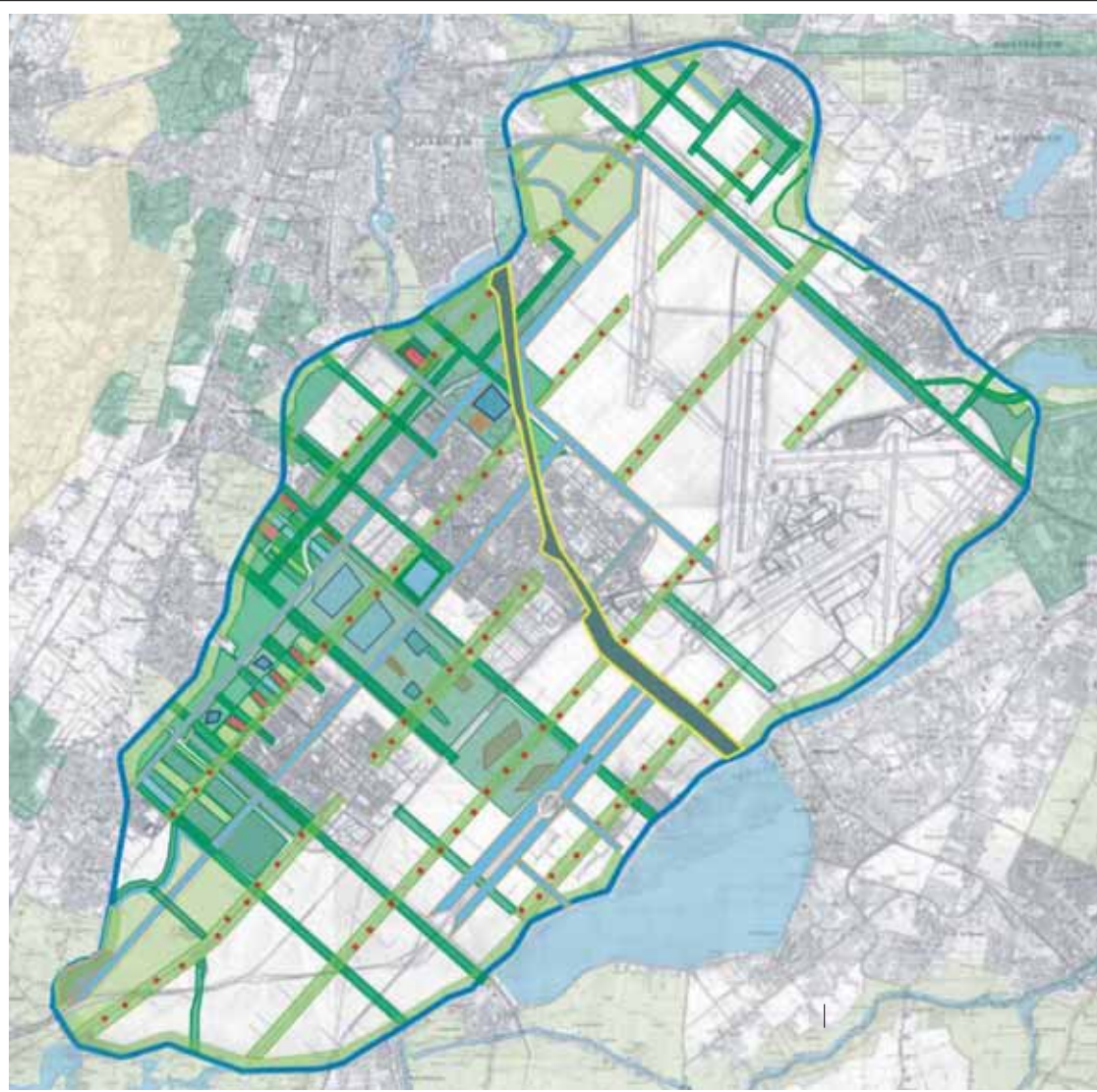

schakel tussen duin en plassen



De Haarlemmermeer als 'waterwolf'

De aanleg van de Geniedijk eind negentiende eeuw leidt tot een militair landschap

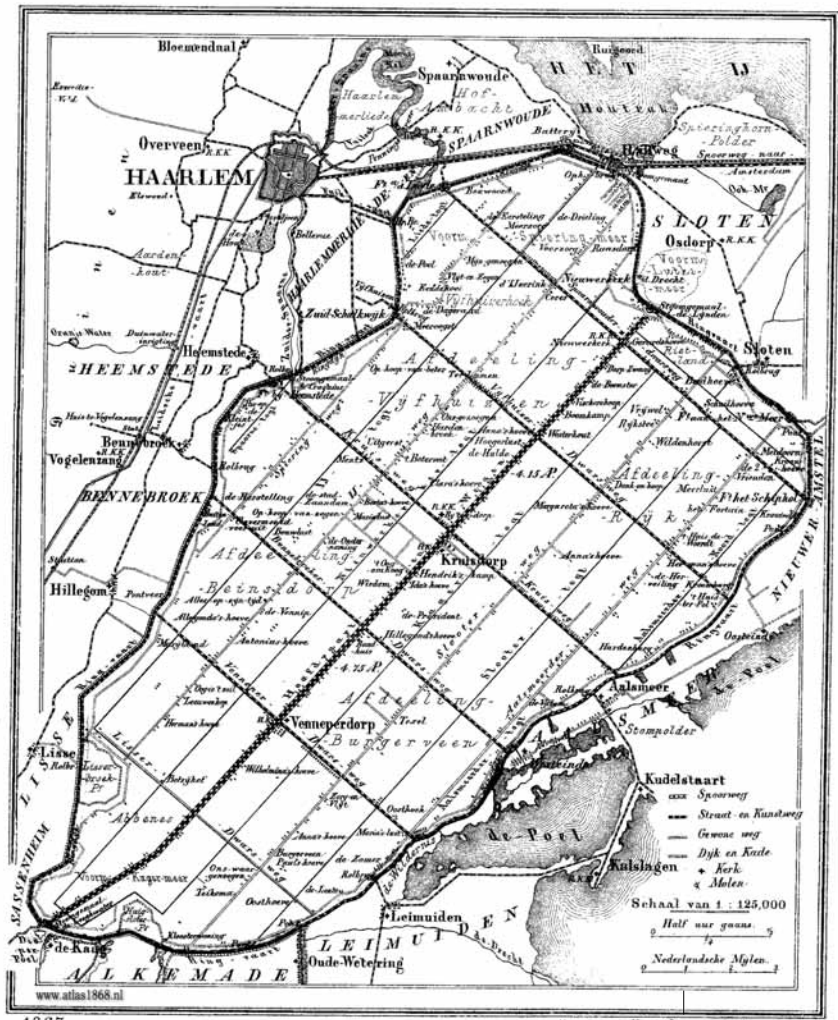

1867.

18523 Buaders. 9500 Inwoners.

Uitgave van Hugo Suringar te Leeuwarden.

Stelling van Amsterdam: kwaliteiten en zwaktes



beleving stilte vs dynamiek



beleving lineariteit & autonomie van de Geniedijk



leesbaarheid van het ensemble staat op plekken onder druk



aanwezigheid historische objecten



leesbaarheid van het ensemble staat op plekken onder druk

Geniedijk

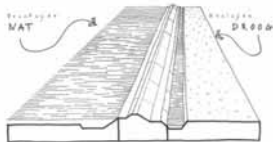

karacteristiek de dijk als kering met 2 zijdes de aanvalzijde/inundatiezijde en de defensiezijde (gedekte of keelzijde)

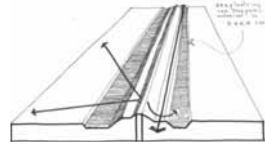

karacteristiek de dijk als militaire lijn verschil in steilte / profilering binnen en buitenzijde

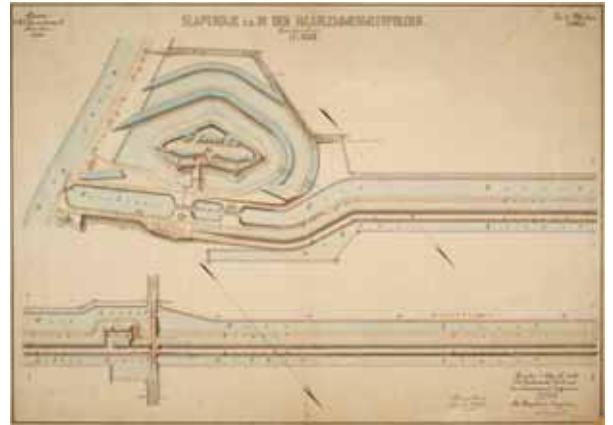

historische kaarten van het oorspronkelijke ontwerp van de Geniedijk en de versterkingen

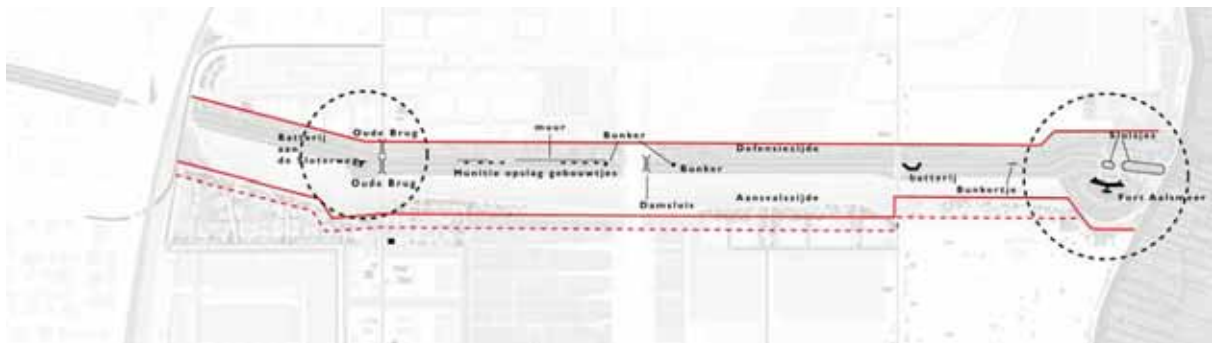

historische foto van het sluis-complex als verbinding tussen polder en boezem (ringvaart)

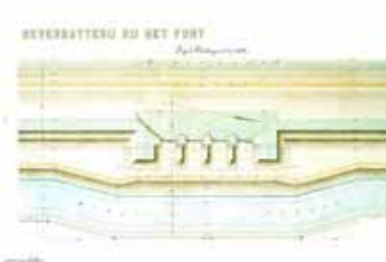
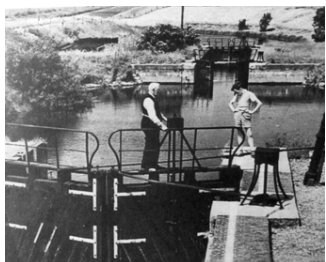

historisch beeldmateriaal van het sluiscomplex en de beweegbare brug bij de ringvaart (Ringvaartdijk)

Verscholen in het groen



Een onderzoek naar de geschiedenis van beplantingen op de Stelling van Amsterdam

NICKY SCHUURMAN

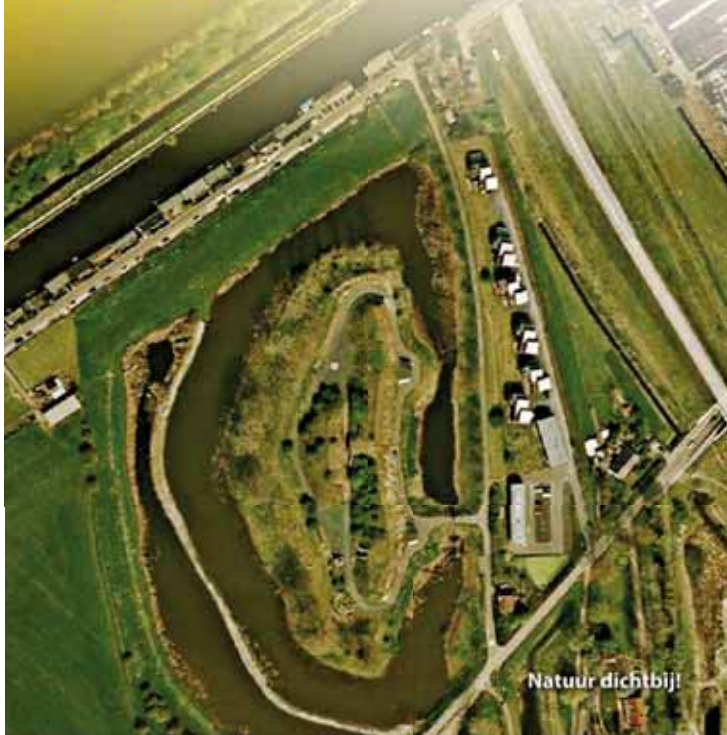

Natuur dichtbij!

... "toewijzen met de gevolgde wijze van beplanting op het westelijk front op:

- een laag van wilgenhalfhout, of eschdoorn op het buitenland der buitenkade van het fort,
- achter deze, een rij lage kornoeljes;
- op den escarp* een rij opschietende wilgen of Canadische populieren hoog 3 a 3,5 m op onderlingen afstand van 1,25 m;
- achter het fort, een rij hoog opschietende boomen, igen of Canadische populieren op onderlingen afstand van 3,5 m."

(Noord-Hollands archief, Eerst aanwezend Ingenieur te Amsterdam, 239, inv.nr. 148).

* escarp: talud van een gracht, soms met muurwerk bekleed, gringen aan de zijde van het vestingwerk, ook wel binnen-grachtshoofd.

3.5 Verschoven uitgangspunten voor camouflage ("maskering")

In de loop der tijd zijn de uitgangspunten voor camouflage verschoven. De Inspecteur-Generaal der Artillerie Scheer beschreef op 25 november 1908 in zijn brief aan de minister van Oorlog de uitgangspunten van de camouflage - in die tijd maskering genaamd - in de Nieuwe Hollandse Waterlinie in 1892. Men ging er volgens hem destijds van uit dat door het beplanten van de forten zelf met opgaand hout op de berm en in de binnenwerken en met stuikgewas op de gronddekkingen van de gebouwen, de forten aan het oog zouden worden onttrokken. Hij geeft echter aan dat deze wijze van beplanting zijn doel voorbij schiet, omdat hierbij de forten juist extra boven het lage landschap uitsteken. Tijdens de aarde van beplantingen in de Stelling van Amsterdam gaat men uit van een ander beginsel. Men wil niet langer het fort zelf aan het oog onttrekken, maar men wil het de vijand moeilijk maken om waarnemingen te doen. De vijand kan de uitwerking van zijn schieten niet waarnemen, waardoor precieze schietingen onmogelijk worden, en de vijand niet kan zien wat er achter het groene beplantingscherm gebeurt aan troepenbewegingen e.d. De nadruk van de beplantingen is verschoven van beplanting op de werken naar een scherm van beplantingen voor en achter de werken.

3.6 Verschillen met de standaard volgens de Nieuwe Hollandse Waterlinie

In de periode 1909 en 1910 ontstaat er een discussie waarbij de minister van oorlog graag zou zien dat er in de verschillen de commandobemanning slechts volgens één stelsel van beplantingsregels wordt gewerkt, en dit zou het stelsel van de Nieuwe Hollandse Waterlinie moeten zijn. De Commandant

in het 2e Genevecommandant oadpleegt zijn eerst-afwezend ingenieurs en geeft nog eens duidelijk de verschillen aan met de beplantingen in zijn Stelling vergeleken met die van de Nieuwe Hollandse Waterlinie. Er is geen beplanting boven op de ploeging of taluds*, deze zou windrooien. Er is binnen de Stelling van Amsterdam wel aangeplant op het bovenvlak van de inrichtingskade bij de Nieuwemache Tocht, het wilgenhalfhout dat hier was aangeplant wilde echter niet aanslaan. In de taluds werd wel geplant, we moeten daarom aannemen dat hier ook het bovenvlak wordt bedoeld. Ook is er geen beplanting van abnormen op de fortenwerken, omdat de wegen beplanting hier te veel hinder zou ondervinden. De grote stroken halfhout op het voorterenis treffen we ook niet aan, omdat hier te veel kosten aan verbonden zouden zijn voor wat betreft aankoop van het terrein en het onderhoud. (Noord-Hollands Archief, Eerst-afwezend Ingenieur te Amsterdam, 239, inv.nr. 204). Welloop van 2-jarig halfhout leverde in de regio van de Stelling volgens de commandant niets op. Uitvoering op de ingen vormt fort Abcoude, waar de beplanting is aangeplant volgens de regels van de Nieuwe Hollandse Waterlinie. Samenattend kunnen we stellen dat de verschillen met de Nieuwe Hollandse Waterlinie zijn:

- geen beplanting op het bovenvlak van de walles
- geen doornenrangen
- geen grote vlakken halfhout.

Oversigens werd benikt dat het standaarddeel van de Stelling eerst de tijd moest krijgen om zich te bewijzen, de standaardregels voor de Stelling werden eerst aangepast

* ploeging: bovenvlak van een wal.

3.7 Niet zonder slag of stoot

Beplantingen werden niet altijd volgens plan aangeplant. Eigenaren van grond moesten soms toestemming geven om beplanting op hun terrein te hebben. Soms waren de gevestigde schadevergoedingen te hoog, en soms moesten er speciale procedures worden opgesteld om grond te ontginnen. Molenwoningen protesteerden tegen hoge beplantingen. In de buurt van hun molens, en waterschappen gaven vaker niet dan wel toestemming voor beplanting op hun dijken. Molenaar Willem de Koning beroept zich bijvoorbeeld in maart 1891 met succes op het melenrecht tegen de beplanting met iepen van het Fort bij Abcoude, zoals deze in het al eerder genoemde besluit van 27 december 1890 zou geschieden. Hij beroept zich op een publicatie van 20 januari 1769 waarbij door de "Staten Y lants van Utrecht is vooreten tegen het planten van bomen en Houtgewas digt bij Koom- en Watermolen" (Noord-Hollands archief, Eerst-afwezend Ingenieur te Amsterdam, 239, inv.nr. 106). In 1804 protesteerde Dirk de Koning, zoon van Willem opnieuw met succes tegen

het planten van iepenbomen aan de kerslijn van het fort, terwijl hij in 1807 bezwaar indient tegen alle opgaande bomen die boven de werken van het fort uitkomen. Deze laatste keer worden de wilgen op de berm - die ook knoetvigen hadden moeten worden, maar niet waren geknot - gerooid en vervangen door nieuwe (Noord-Hollands archief, Eerst-afwezend Ingenieur te Amsterdam, 239, inv.nr. 183).

Lutemant Gleystein noemt in zijn beschrijving nog een aantal bezwaren tegen voorgescreven beplanting: "Het bestuur van het Waterschap Groet-Mijdecht (P2 194/1895) weigerde vergunning tot de beplanting op het binnenland der boezemkade langs den Oudenwaer tuschen het Schoongemaal de Vloot en het Fort Waver-Amstel op grond dat 'de belangen van het waterschap niet toelaten een dik, dienende tot kooing van het buitenwater met houtgewas te beplanten.

Het Gemeentebestuur (P2 194/1895) van Wespescampel verklaarde tegen de beplanting van den westen Z.b. van het Smal-Wesp van Detmarst tot nabij Wesp met halfhout overwegende bezwaren te hebben, als zijnde zeer nadeelig voor de bruikbaarheid van de weg wat het oodrogen betreft, terwijl bij het vallen van sneeuw deze zich tegen het hout ophoopt, waardoor de veiligheid gevaar loopt in de passage beremering onderwindt. Tegen het plaatsen van opgaande bomen bestond geen bezwaar."

In een tijd dat wegen nog onverhard waren was het natuurlijk van belang dat een natte weg zo snel mogelijk weer droog was. De beschutting tegen zon en wind die oor het halfhout ontstond was hier niet gewenst.

Andere citaten wijzen op protesten van omwonenden en zelfs op vandalisme.

"P2 354/1894) Elders wenscht men wegens het bouwland met het oog op het aantrekken van vogels zo min mogelijk beplantingen te plaatsen tegen het beplanten van den verbindingswal in den Zuidwijkermeerpolder in 1862.

(P2 235/1901) Zoo wordt een lange onderhoudstermijn voor de beplanting op het Westfront noodig geacht, omdat zij in dat gebied ter provincie noord-norland van te lezen waren hebben, niet alleen van zeewind, maar ook van de bevolking, die de beplanting met leede oogen ziet ontstaan, aangezien die naar haar bewegen vogels aantrekken, welke schade doen aan haar gewassen."



Zie kaart behorende bij het bezwaar van molenaar Dirk de Koning in 1807

3.8 Niet alleen maar kosten

De forten en de liniedijken werden in vreedstijd niet gebruikt. De fortwachter woonde bij het fort, het fort zelf stond leeg. Zoda de aardewerken klaar waren werden ze bezaaid of beplant met zoden met gras om de grond vast te houden. De fortwachter had een lage tuingrond op het terrein van het fort, dat hij kosteloos mocht gebruiken. Het gras op de forten en de liniedijken werd verspaard. Eventueel duivenschoten van de fortgracht, en soms jachtrechten. Dat scheelde in de onderhoudskosten en leverde in vreedstijd nog wat op. Wanneer er weer gebouwd werd op een fort en dus geen gras geogot kon worden, leegde de pachter een chadeloosstelling of een korting op zijn pacht. Dit leverde een bijzondere situatie op in de periode 1914 - 1918. De forten waren breed wegens de mogelijke oorlogsdreiging, de triniten waren vol in bedrijf en waren niet toegankelijk voor burgers. Toch kregen de pachters van boogerland toestemming om het fortterrein te betreden om het gras te maaien.

3.9 Geriefhout in de Stelling van Amsterdam

Over het algemeen wordt aangenomen dat het halfhout aangeplant bij forten naast camouflage ook andere functies had. Het zou ook aangeplant zijn als gebruikshout voor eigen gebruik door de gemetroopen of als stookhout in de keukens. Het doel dat defensie voor ogen had met de stikken halfhout was camouflage. Slechts weerd door de betrekken riltaten.

5. Conclusies en aanbevelingen

Bijlagen: beplantingen per element

5.1 Conclusies

Eén van de conclusies die uit het onderzoek valt te trekken is dat beplanting vanaf het begin van belang is geweest voor de verdedigingsstrategie. Zelfs na de komst van de vliegtuigen werd beplanting als camouflagemiddel nog steeds waardevol gevonden, al werd het als een dure oplossing gezien.

Tot 1901 is in de Stelling van Amsterdam geen gebruik gemaakt van standaardregels voor beplanting. Vanaf 1901 moesten vier rijn beplanting worden aangebracht oplopend in hoogte. De regels werden niet strikt toegepast bij alle forten, lazen en wegen. Steeds werd de situatie ter plaatse in overzichthoud genomen. De beschikbare grond speelde hierbij een rol (in een smalle strook kunnen niet veel rijn beplanting worden aangebracht; maar ook de landschapelijke situatie (bij de kustbatterijen Dierdenam en Durgendam werd beplanting niet wettelijk geacht).

De eerste wereldoorlog ontdekte veel tegenstand van omwonenden, waterschappen, maar ook van hun meesters, die steeds meer op de kosten van aanleg moeten gaan betalen. En vooral ook van de tijd. Van sommige forten duurde de bouw demare lang, dat beplantingen al maar werden uitgesteld.

De meeste beplanting is aangelegd in de periode tussen 1890 en 1904. Daarna is de aanleg van beplanting gestaag. Dit bouw van de forten was op dat moment nog niet

ver genoeg gevorderd. Veel forten zijn vlak voor de eerste wereldoorlog gereed gekomen. Er is wellicht geen tijd meer geweest om beplanting aan te brengen.

Een volgende conclusie is dat de Stelling van Amsterdam, indien alle beplanting volgens de plannen uitgevoerd zou zijn, top een enkele uitnodiging nu verdwenen zou zijn achter een groen scherm van bestaande en nieuwe beplanting.

Aan de hand van de historische foto's en de inventarisatie van de beplanting zoals deze nu aanwezig is, valt te concluderen dat er van de beplanting van het eerste uur weinig meer over is. Hier en daar is er sprake van spontane opslag of na-oorlogse aanplant.

5.2 Aanbevelingen

Het is interessant om nader onderzoek te doen naar de leeftijd van de nu aanwezige beplanting, zodat kan worden vastgesteld uit welke periode de beplanting precies stamt.

Als aanbeveling voor de plannenmakers die aan de slag gaan met onderdelen van de Stelling is om steeds weer - net als de bouwers van de Stelling van Amsterdam - de situatie ter plekke te bekijken. Met als uitgangspunt de gegevens van hoe het ooit was en hoe het nu is, inclusief huidige natuur- en landschapswaarden kan een afgewogen beslissing genomen worden hoe om te gaan met vastgerekte of eventueel te reconstrueren, behoud of ontwikkeling.



1 Knoelwigen op de Lagedijk bij Fort bij Krommedijk; 2 Weedschrauwveld rond Fort bij Krommedijk

1. Sector IJpendam

- A Fort Edam
- B Fort Kwadijk
- C Weg door het dorp Kwadijk
- D Fort Benoorden Puntmerend
- E Fort Nekkerweg
- F Fort a.d. Middenweg
- G Fort Jisperweg

2. Sector Zaandam

- A Fort Spijkbor
- B Fort Marken-Binnen
- C Fort Kommerdijk
- D Invaldeklade Nauwensche Tocht
- E Fort aan den Iam
- F Fort Veldhuis
- G Fort a.d. Aagterdijk
- H Fort Zuchtajkmeel
- I Fort Velsen
- J Fort bij Smulden

3. Sector Sloten

- A Fort Brooosten Puntmerend
- B Wal Spaarndam
- C Fort Bruijden Spaarndam
- D Wal Leide Spaarndam
- E Fort Penningvuer
- F Fort aan de Liding
- G Fort aan de Leide
- H Fort Wifhuizen
- I Geniedijk Haarlemmermeer
- J Fort Hoekdijk
- K Fort Kalkmeer
- L Fort Kadelstaart
- M Gedekte wegkadelstaart Lithoom

4. Sector Ouderkerk

- A Fort aan de Kwaker
- B Fort aan de Drecht
- C Fort Lidoorn
- D Fort Waur Amstel
- E Fort in de Ronhol
- F Fort aan de Winkel
- G Fort Abouade
- H Wal Geniedijk Hagtevecht
- I Fort Hogewede
- J Fort Hoeddam
- K Fort Lidoorn
- L Vesting Wesp
- M Vesting Muiden
- N Fort aan den Pampus
- O Batterij Demodam
- P Kustwal bij Durgendam

Citaten uit de archieven

Noordhollands Archief, 2e Genie Commandement Amsterdam, 238, inventarisnummer 62

1900
18. Fort bij Vifhuizen
Langs den noorderlijken grens staan knoelwigen op ca 5 m uitere, die goed groeien, behoudens enkele, die kwijnen. Langs den teen van het glacis staan 2 rijn iepenboomen, op 7 m uitere en 2 m afstand tusschen de rijn, de betwete renige achterlijk, goed opzichten.

Nationaal archief, contracten vestingwerken 1813-1921, 2.13.03, inventarisnummer 189.22

Brestk 190, 24-06-1903
F. Eene beplanting op den berm (escarp) van het voorfront en van de beide zijfronten van het Fort bij Vifhuizen, bestaande uit een rij Canadische populieren, lang 3 a 3,5 m, op ongeveer 2,5 m onderlingen afstand.

Q. Eene beplanting in het escarpvlak van het voorfront en van de beide zijfronten van het Fort bij Vifhuizen, bestaande uit:
a. een rij wilgepoelen, lang 2,5 a 3 m, op ongeveer 1,25 m onderlingen afstand;
b. een rij wilgepoelen, lang 3 a 3,5 m op ongeveer 1,25 m onderlingen afstand en schalkvormig verspreidende ten opzichte van de in rij a.

R. Eene beplanting in het contre-escarpvlak van de bekleding in den Slapendijk achter de keel van het Fort bij Vifhuizen en op den zuidoostelijken berm van den Rindijk nabij de fort tusschen den Slapendijk en de bekleding langs de Fortgracht van genoemd fort. Deze beplanting moet bestaan uit: Een rij opgewaide boomen, om den ander rijn en Canadische populieren, lang 4 a 5 m, met een stamkromme van minstens 0,15 m op 1 m boven den wortel, op ongeveer 2,5 m onderlingen afstand.

Noordhollands Archief, Eersteaanzend Ingenieur te Amsterdam, 239, inventarisnummer 148

1903

3. 25 ruide boomen langs de zuid-oostzijde van den ringdijk nabij het fort bij Vifhuizen
Dere boomen staan op den militairen rijkgrond. Voor zover noodig snoeien.
4. Poelbeplanting op het glacis voor de voergracht van het fort bij Vifhuizen, (gemaakt op de laatste ingevolge machting van 21 februari 1895 V ald nr 30). Ongeveer 120 stuks Prunus Virginica, 120 eschdoorns, 120 eschen, 240 wilgen. Deze beplanting staat op den militairen rijkgrond. Weiddeke hakken.
5. a. Beplanting op en langs het glacis voor de voergracht van het fort bij Vifhuizen (gemaakt ingevolge contract goedgekeurd 26 maart 1895 V ald nr 30). Lengte ongeveer 320 M. Twee rijn iepenboomen, de rijn 2 m van elkaar, de boomen op 7 m onderlingen afstand. De boomen staan op militairen rijkgrond. 11 a-j in den winter van 1903-4 en van 1906-7 de boomen opnoemen om te beter aan hun doel te doen beantwoorden.

31. Geniedijk door de Haarlemmermeer

De beplanting langs de geniedijk is door de firma Zocher & Co aangelegd in 1892 en 1893. Het betreft hier een dubbele rij iepen, die geplant zijn voor het voorkomen.



31 Beplanting Geniedijk Haarlemmermeer, situatie 1900

De beplanting is niet aangelegd volgens de standaardregels. In eerste instantie zou de beplanting nog worden aangevuld met struiksoorten. Deze plannen zijn echter om begrotingsredenen niet uitvoerbaar geacht. In 1944 zijn de iepen nog verkend

op een kade van de RAV, maar in de huidige situatie zijn de iepen vervangen door populieren en staan de boomen niet meer voor het voorfront, maar op de geniedijk zelf.

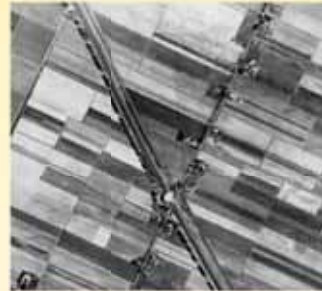

31 Luchtfoto gemaakt, 1944 RAV

Citaten uit de archieven

Noordhollands Archief, 2e Geniecommandement Amsterdam, 238, inventarisnummer 25

29 december 1892
Goedkeuzing contract

"Ik heb de eer u bij deze kennis te geven, dat ik, naar aanleiding van den met uw visum d.d. 22 deze, nr 2547 doorgesonden lotje van den Eersteaanzend Ingenieur te Haarlem, heden heb goedgekeurd het contract betrekkelijk het planten en onderhouden van iepenboomen langs den Slapendijk in den Haarlemmermeerpolder, aangekomen door de firma Zocher & Co voor f 2.300,--

— De Minister van Oorlog"

Noordhollands Archief, 2e Geniecommandement Amsterdam, 238, inventarisnummer 29

12 september 1893
Machting tot sluiten van contract

"In antwoord op het schrijven van den Eersteaanzend Ingenieur te Harlem doorgesonden met uw visum van 4 september (j. n. 1787), heb ik de eer u mede te deelen, dat de Minister van Oorlog bij aanschrijving van 8 september (j. n. 58) Vde afdeeling, machting heeft verleend tot het onder nader goedkeuring doen sluiten van een onderhands contract met de firma Zocher & Co te Haarlem voor de aanplanting van derdubbele rij iepen boomen bestaende langs den Slapendijk a den Haarlemmermeerpolder, op den voet van het contract goedgekeurd op 29 december 1892 onder nr 33. Vde Afdeling is tot een bedrag van ten hoogste f 5.380,--

— De Luitenant-Generaal
Inspecteur des Genie

Noordhollands Archief, 2e Genie Commandement Amsterdam, 239, inventarisnummer 62

12 juli 1900
— Staat betreffende den toestand van de beplantingen, gesteld op de forten langs wegen enz. in het westelijke front der stelling van Amsterdam.

19. Eene door de Haarlemmermeerpolder
Langs den buitengrachtboord staan 2 rijn iepenboomen op 1 m uitere en 2 m afstand tusschen de rijn, die nog weinig opgeen loten zijn, doch voortuit gaan.

Noordhollands Archief, Eersteaanzend Ingenieur te Amsterdam, 239, inventarisnummer 148

3 december 1902
onderhoud van beplantingen

Te onderhouden beplantingen

11. a. Beplanting op en langs het glacis voor de voergracht van het fort bij Vifhuizen (gemaakt ingevolge contract goedgekeurd 26 maart 1895 V ald nr 30). Lengte ongeveer 320 M. Twee rijn iepenboomen, de rijn 2 m van elkaar, de boomen op 7 m onderlingen afstand. De boomen staan op militairen rijkgrond. 11 a-j in den winter van 1903-4 en van 1906-7 de boomen opnoemen om te beter aan hun doel te doen beantwoorden.

- b. Beplanting op de strook militaire rijkgrond langs het voor kanaal van de linie in den Haalenmeer-meerpolder. Via Spiersingweg-Ulocht. Igenwaak ingevolge contract goedgkeurd 29 december 1892 (n° 33). Overgens als a.
- c. Idem (vak trocht - kruisvaart) gemaakt ingevolge contract goedgkeurd 24 november 1891. Lengte ongeveer 2495 m. Overgens als 11a
- d. Idem Vak Kruisvaart-Hoofdvaart (gemaakt ingevolge contract goedgkeurd 29 december 1892 Vde Ad n° 33). Lengte ongeveer 1235 m. Overgens als 11a
- e. Idem Vak Hoofdvaart tot ongeveer 1.50 M ten zuidoosten van het midden van den Aalmeenderweg. (gemaakt ingevolge contract goedgkeurd 24 november 1893 (n° 60). Lengte ongeveer 4270 M. Overgens als 11a.

3J. Fort bij Hoofddorp

Het fort is onderdeel van de Geniedijk door de Haalenmeer-meer. Uit de correspondentie blijkt dat de werkzaamheden aan het fort in 1905 nog niet ver genoeg zouden zijn gevorderd om beplanting aan te leggen. Na 1905 zijn geen aanlegbestekken of contracten teruggevonden. Het is zeer de vraag of er ooit beplanting is aangelegd.

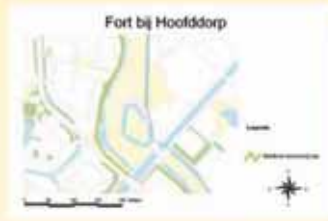

90 Beplanting Fort bij Hoofddorp, situatie 1903

Op de luchtfoto uit 1930 is er in ieder geval geen beplanting terug te zien. Langs de grachten zien we wel de dubbele rij iepen die voor het voor kanaal staan.



81 Luchtfoto Fort bij Hoofddorp, 1930 (AK)

Noordhollands Archief, Eerstaanzend Ingenieur te Amsterdam, 239, Inventarisnummer 204

"Aan den heer Generaal-majoor commandant der Stelling van Amsterdam

Amsterdam, 22 april 1910

Voor het jaar 1900 werd voor verdedigingswerken in de stelling van Amsterdam geen bepaald stelsel van beplanting gevolgd en t.w. in de Linie door de Haalenmeer-meerpolder enkel gemaakt door twee dubbele rij boomen op den berm ten zuidwesten van het voor kanaal.



92 Luchtfoto Fort bij Hoofddorp, 2005 Google Earth

Op de luchtfoto uit 2005 zien we geen iepen meer langs de grachten van het militair terrein. Er is wat beplanting terug te zien langs de fortgracht (leemgracht), en aan de keeltijde van het fort bestaat uit es, eik en kornoelje. Wanneer deze beplanting is aangebracht is niet bekend. Ook op het fortterrein zelf treffen we struiken aan, die hoogstwaarschijnlijk spontaan zijn opgekomen.

Citaten uit de archieven

Noordhollands Archief, 2e Geniecommandant, 238, Inventarisnummer 79

Bijna mijn brief van 24 april 1903 nr 482 bijen behalve de reeds in geboden contracten of in voornemen aangevonden beplantingen, nog de volgende te maan over:

1. op de kade van den Noordwijkermeerpolder
2. langs het inundatiekanaal tot bij de Pip
3. op den berm en het glacis van het fort bij Hoofddorp.
4. op den berm van het fort bij Marken, Binnen en achter dit fort.
5. op den berm en de onkleding van het fort bij Aalsmeer
6. op den berm van het Fort de Landr

De beplanting, vermeld onder 1, zal voorloopig niet kunnen worden gemaakt, om de reden aangegeven in mijn brief van 8 september 1903, nr 1138. Evenzoo zal de beplanting, vermeld onder 2, voorhands achterwege moeten blijven.

ingevolge het bepaalde in de aanschrijving van het departement van oorlog ddt 30 augustus 1902, Vde Ad n° 8. De werken van het fort bij Hoofddorp zullen in de winter van 1905 nog niet ver genoeg gevorderd zijn om het maaken van de beplanting, vermeld onder 3, te kunnen overgaan.

3K. Fort bij Aalsmeer

Het fort is onderdeel van de Geniedijk door de Haalenmeer-meer. Uit de correspondentie blijkt dat de werkzaamheden aan het fort in 1905 nog niet ver genoeg zouden zijn gevorderd om beplanting aan te leggen. Na 1905 zijn geen aanlegbestekken of contracten teruggevonden.



93 Beplanting Fort bij Aalsmeer, situatie 1900

Hier is zeer de vraag of er ooit beplanting is aangelegd. Op de luchtfoto uit 1930 is er in ieder geval geen beplanting terug te zien.

Langs de Aalmeenderweg en ten westen en zuidoosten van het fort is een dubbele rij iepen aangeplant ter aanvulling en voortzetting van de beplanting langs de Geniedijk.



boven: het principe van het banket

rechts: vergelijking van de bestaande situatie met het oorspronkelijke profiel:

- de plaats van de beplanting (wisselt, niet continu)
- verschil in plek van het fietspad, ook l.r.t. waar het historisch 'juist' is (gedekte zijde)

verschil tussen natte, inundatiezijde en veilige, droge zijde is vervaagd

verschil in relief tussen oude en nieuwe situatie in grondwerk: grondlichaam is uitgezakt / banket is soms verdwenen



oorspronkelijk profiel Geniedijk

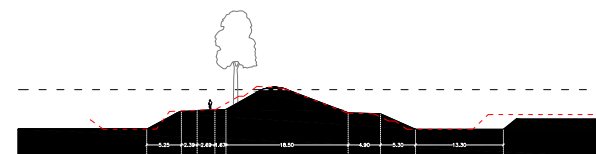
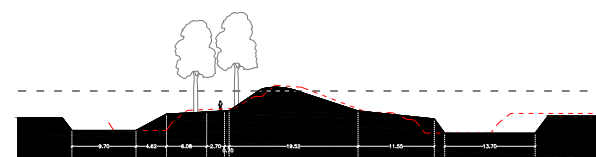
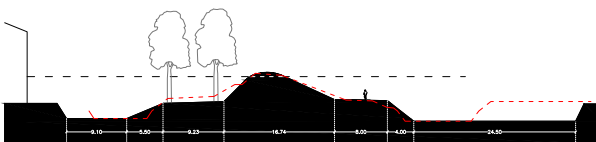
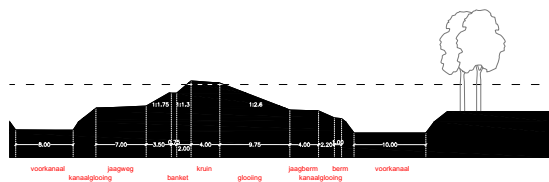

Bestaande situatie A-A'



Bestaande situatie B-B'



Bestaande situatie C-C'

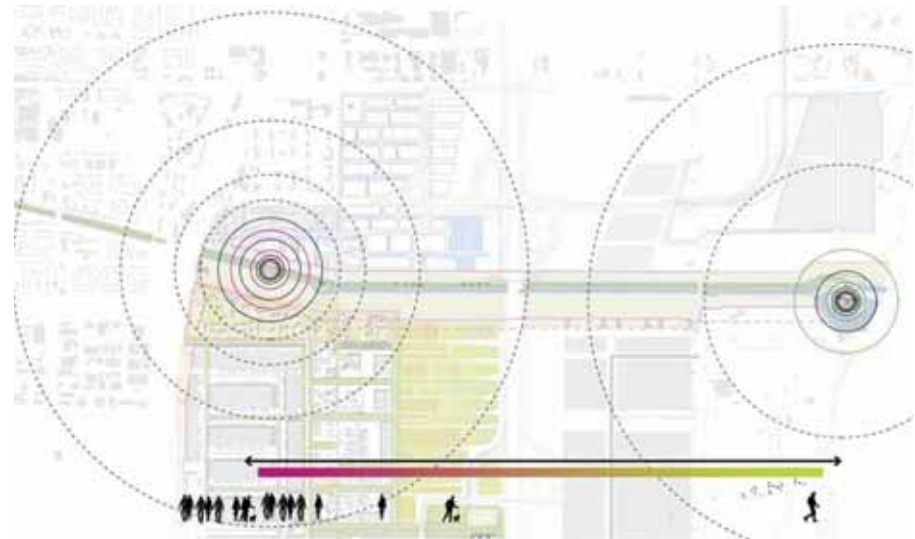
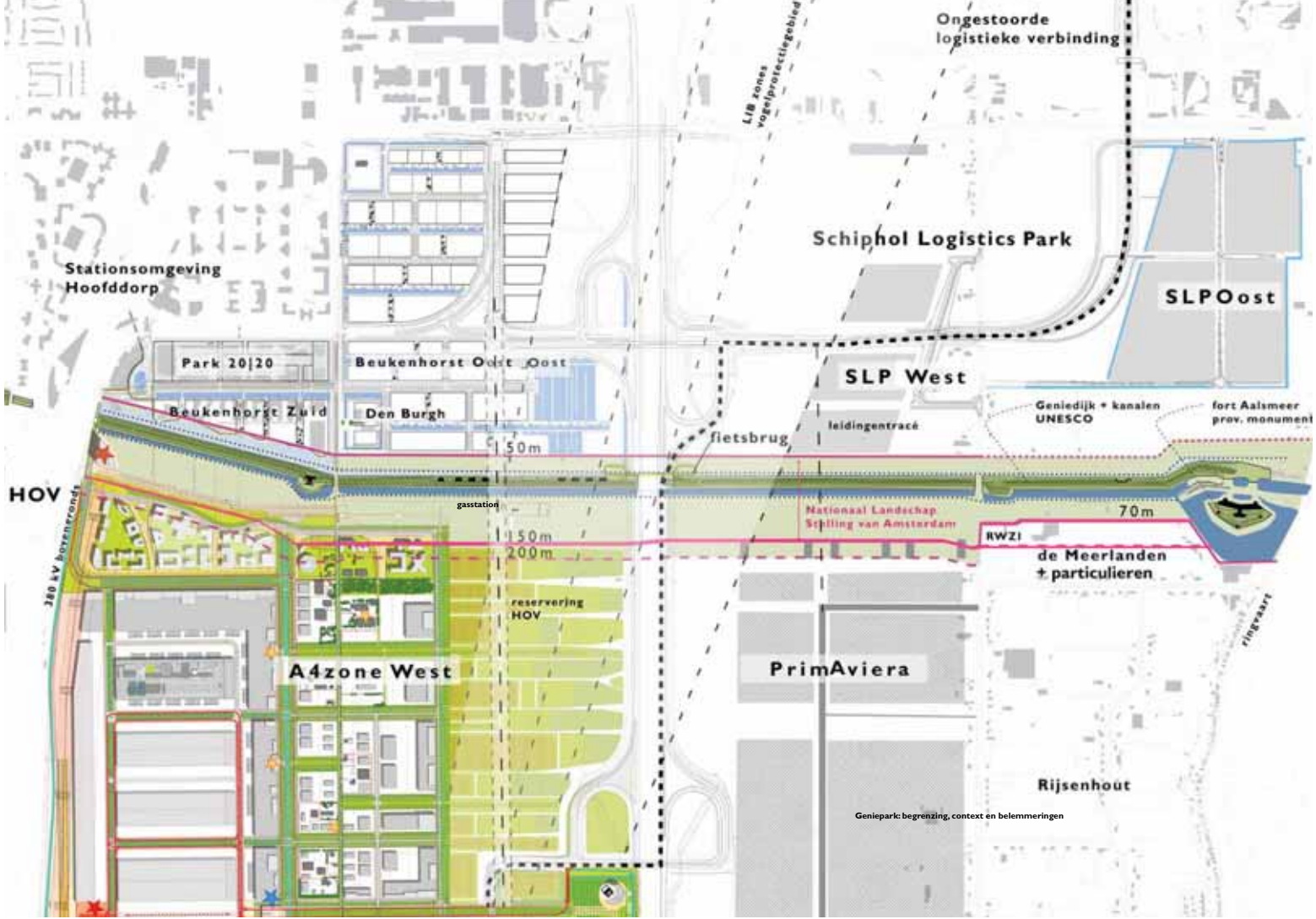

Het Geniepark kent twee polen aan de beide uiteinden

Zonering druk / rustig - natuurlijk / cultureel, enz.



De pool aan de ene kant bij het station (dynamiek van de stationsomgeving en de kantorenparken)

Programma aansluiten bij bestaande initiatieven - inzetten op herbestemming - terughoudend zijn met nieuw/extra programma

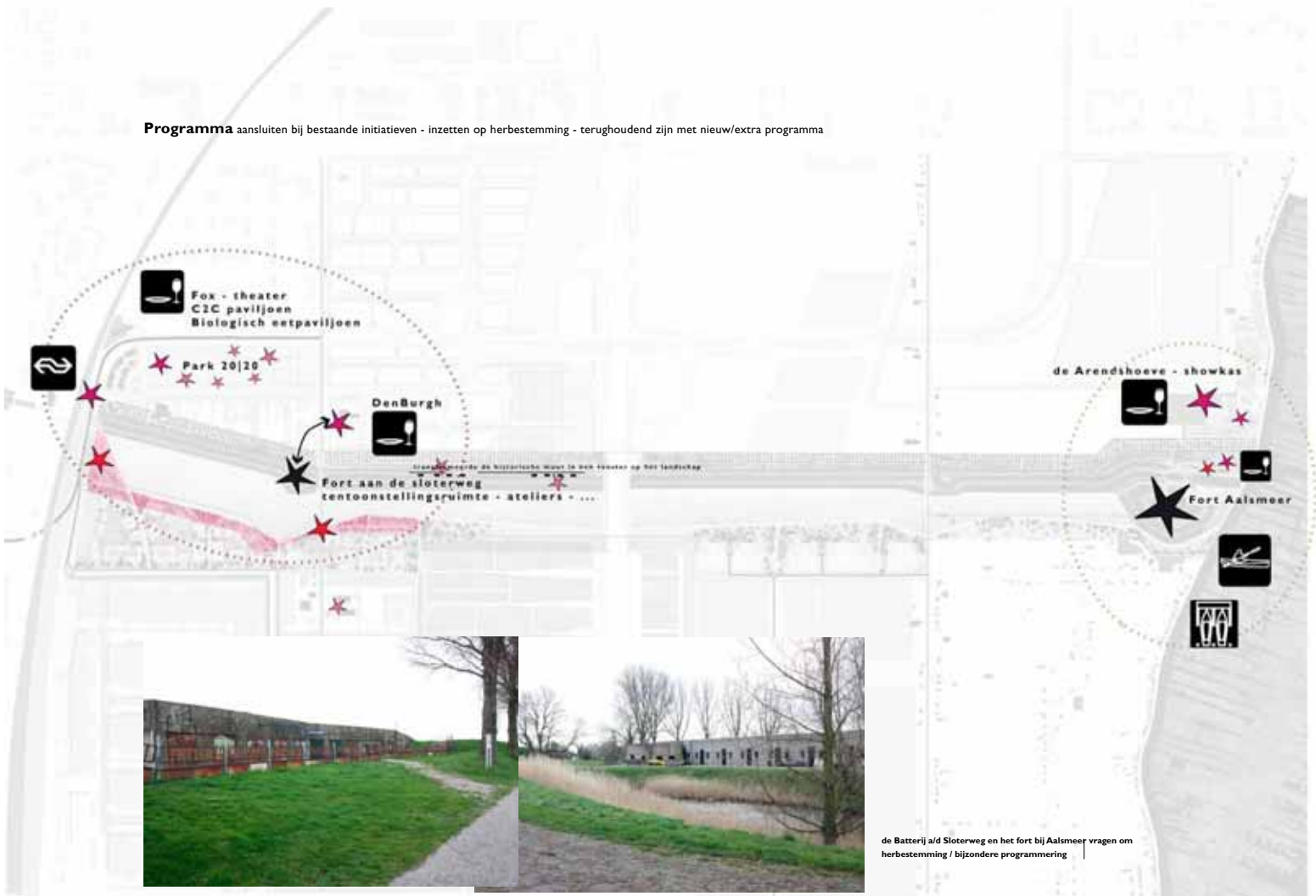

de Batterij al'd Sloterweg en het fort bij Aalsmeer vragen om herbestemming / bijzondere programmering

Principe 1: maximaal inzetten op en benadrukken van de lineariteit
benadrukken lengterichting (de Geniedijk staat centraal)

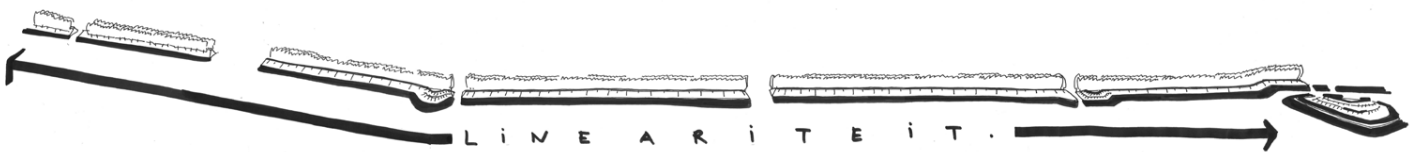

Principe 2: benadrukken van de 2 heel verschillende parkzijdes

Ruimtelijk - beleving - historische betekenis

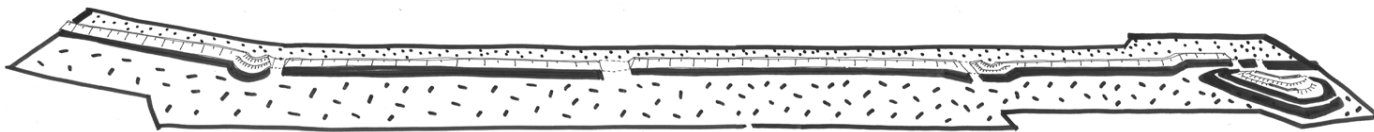

onbeschermd - zichtbaar - natuurlijk - blootgesteld - open - publiek - nat



beschermd tegen vijand - artificieel - uit de wind - wachten op de vijand
vista's op de overkant - droog

Principe 3: verbijzonderen van de accessen

Relatie punt / lijn / vlak

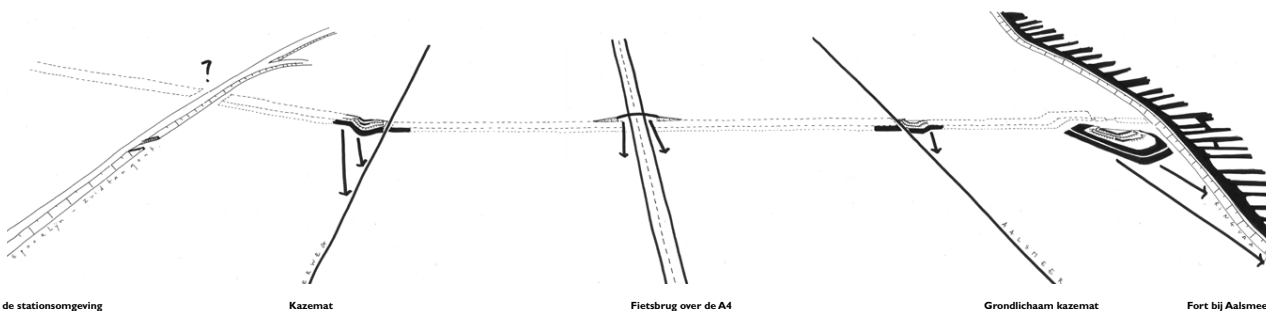

de stationsomgeving
vraagt om bijzondere
aandacht

Kazemat

Fietsbrug over de A4

Grondlichaam kazemat

Fort bij Aalsmeer



De fietsbrug als nieuw punt: verbijzondering bij het acces van de A4

Principe 4: gevarieerde routing met Geniedijk als hartlijn

Fietspad continu achter de dijk op de plaats van de oorspronkelijke gedekte weg, in de luwte van de wind!

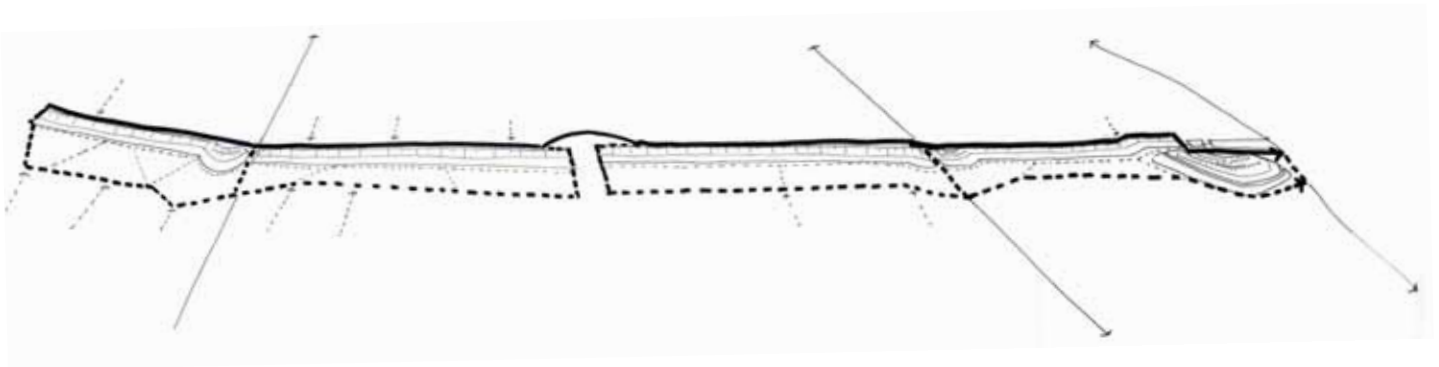

Bij het station is bijzondere aandacht nodig voor a) de beëindiging van het park en b) de continuïteit van de route (voor langzaam verkeer)

Principe 5: vormgeven aan verschillende belevingsperspectieven

Fiets - voet - auto - trein - vliegtuig - kano

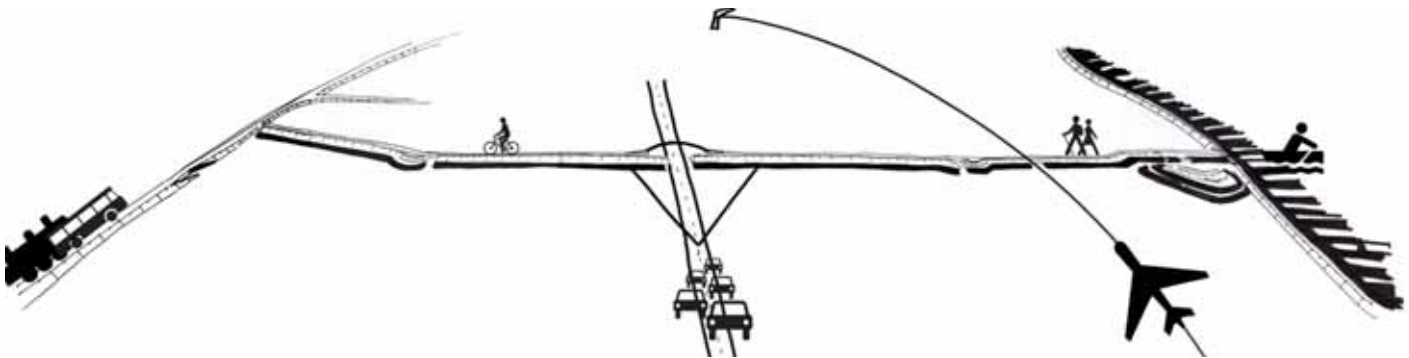

Ruimtelijke opbouw schetsontwerp: 'het ontwerpconcept'

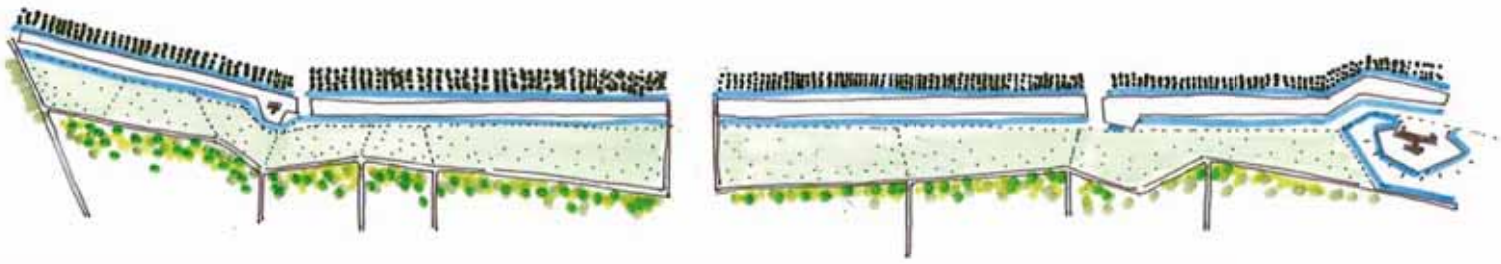

VIER DEELGEBIEDEN GENIEPARK

 Parkrand |  Schootsveld |  Geniedijk |  Bomenweide

Het Geniepark

Plankaart voorlopig ontwerp (VO) Ontwerptekening korte en middellange termijn



Plankaart voorlopig ontwerp (VO) [Visiekaart lange termijn](#)



|

Themakaart routing (hoofdprincipes)



|

Themakaart doelgroepen / gebruikers



Scenario's gebruikers

Themakaart beplanting



principe 4 beplantingszones



De 4 deelgebieden in een dwarsdoorsnede

'de bomenweide' - 'het Geniedijk-ensemble' - 'het schootsveld' - 'de dansende, gemengde parkrand'

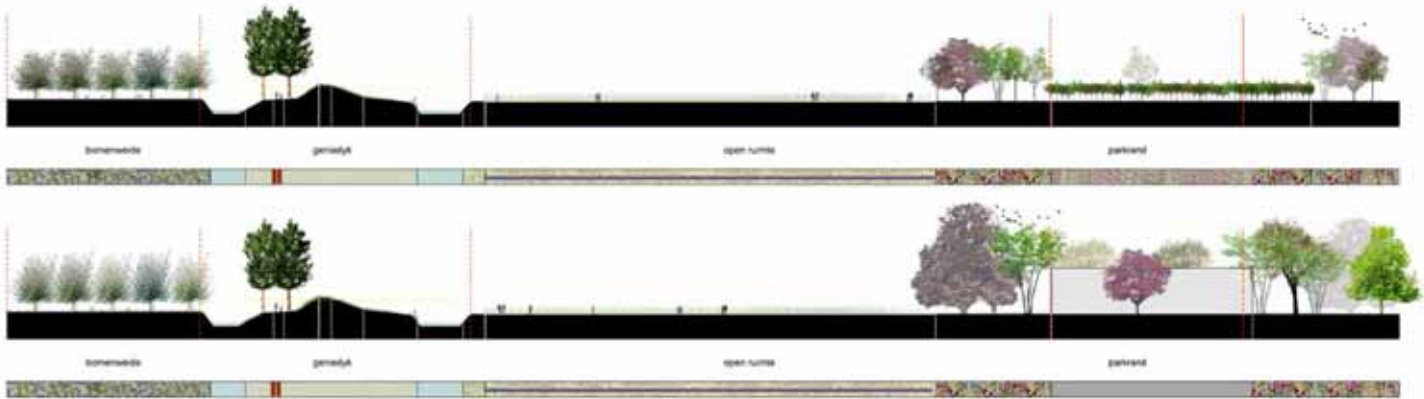

De dansende parkrand

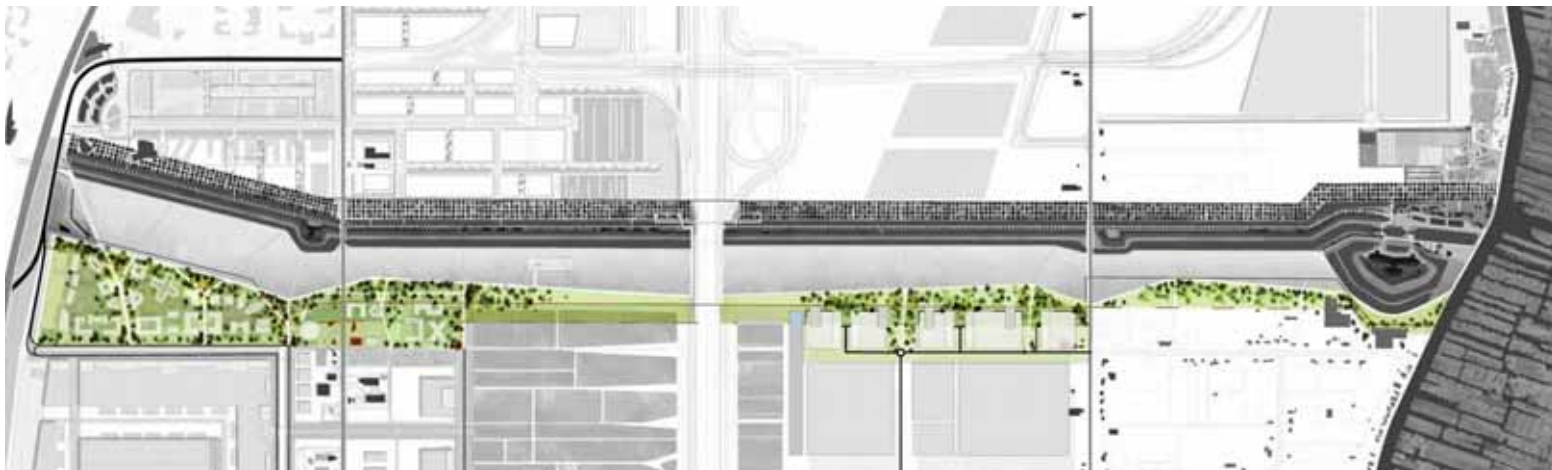

de gemengde parkrand biedt ruimte aan bebouwing in het groen (campus A4 Zone West)

Ontwerpprincipe 'dansende parkrand' (1)

Echo van fort / kazematten

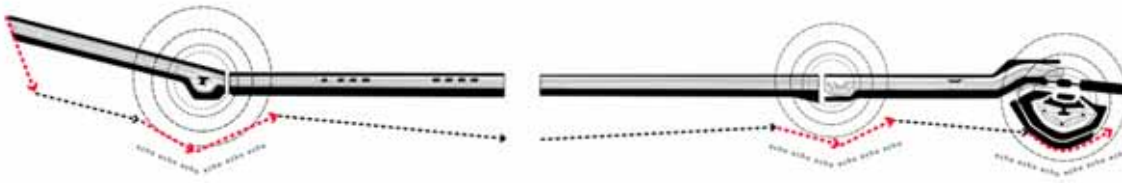

Ontwerpprincipe 'dansende parkrand' (2)

Belijning zorgt voor wisselende zichten op Geniedijk / bijzondere plekken

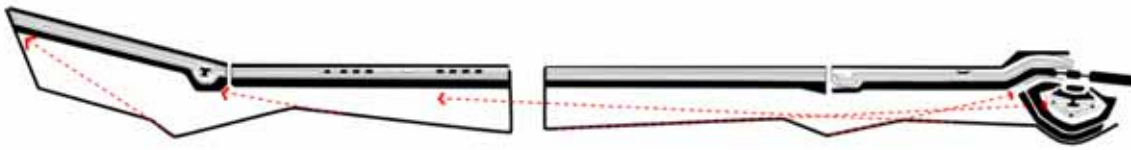

Ontwerpprincipe 'dansende parkrand' (3)

Verschil doorgaande routes i/d randen en informele wandelpaden in het schootsveld



Ontwerpprincipe 'dansende parkrand' (4)

Vrij zicht op de Geniedijk vanaf de A4 - rand iets terugleggen / doorgang asymmetrisch

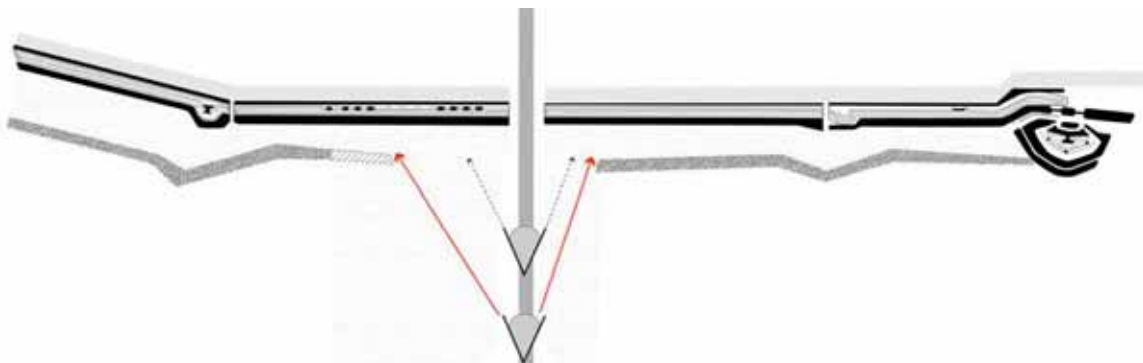

Ontwerpprincipes 'dansende parkrand' (5)

Vrij zicht op het polderlandschap vanaf de fietsbrug over A4



Impressie: sfeerbeeld van de dansende parkrand



Parkrand ter hoogte van A4 Zone West



detail plankaart Geniepark westzijde

Ontsluitingsvoorstel



detail plankaart Geniepark - ontsluitingsstructuur parkrand/campus A4 Zone west - Rijnlanderweg downgraden (alleen voor bestemmingsverkeer) / auto is te gast in het park



Verbijzondering parkrand

Reeks bijzondere / hoogwaardige ingerichte plekken voor intensieve recreatie waar park en campus elkaar raken

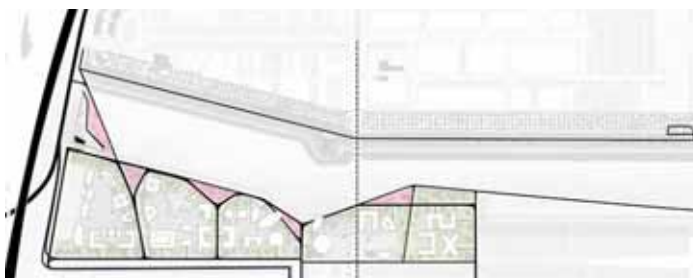

parkrand loopt door:

- bedrijven staan in de parkrand (campus-milieu)
- weg is geen scheiding bebouwing/park, wel overgang tussen deelgebieden parkzone en het schootsveld
- reeks van bijzondere 'ontmoetingsplekken'

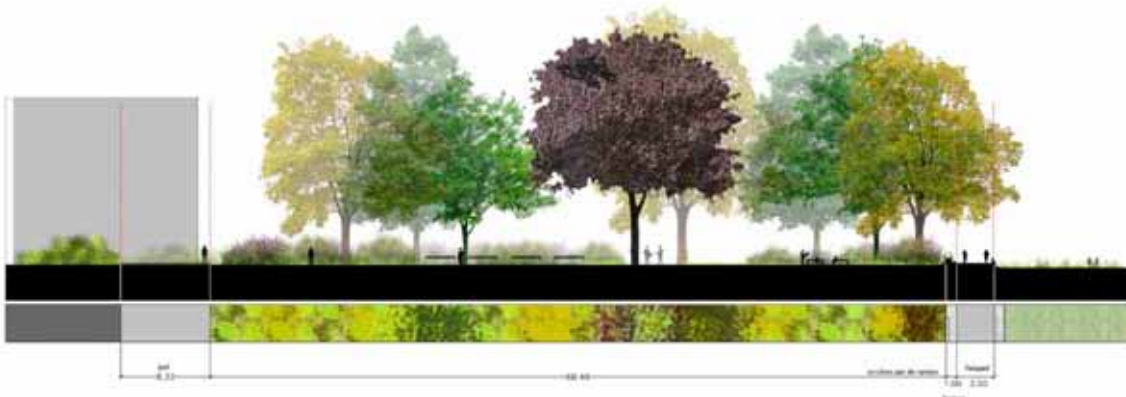

Doorsnede van een van de bijzondere ontmoetingsplekken



Doorsnede van de route langs de parkrand, op de overgang naar het shootsveld, met auto en lv gemengd (li.) en alleen langzaam verkeer (re.)

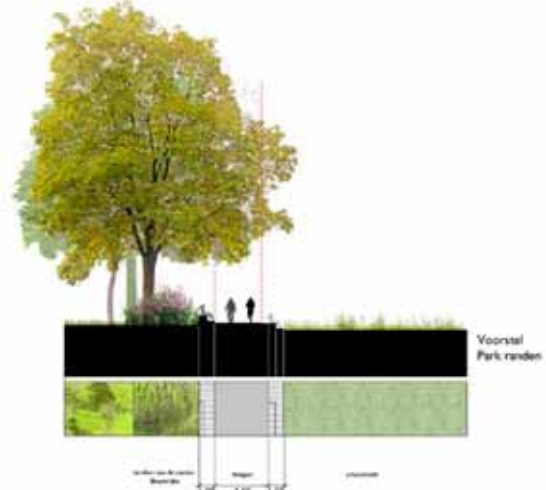

|

Detail parkrand:
verbijzonderde plekken

Reeks bijzondere / hoogwaardige ingerichte ontmoetingsplekken waar park en campus elkaar raken



Sfeerbeelden inrichtingsniveau



|

Het schootsveld

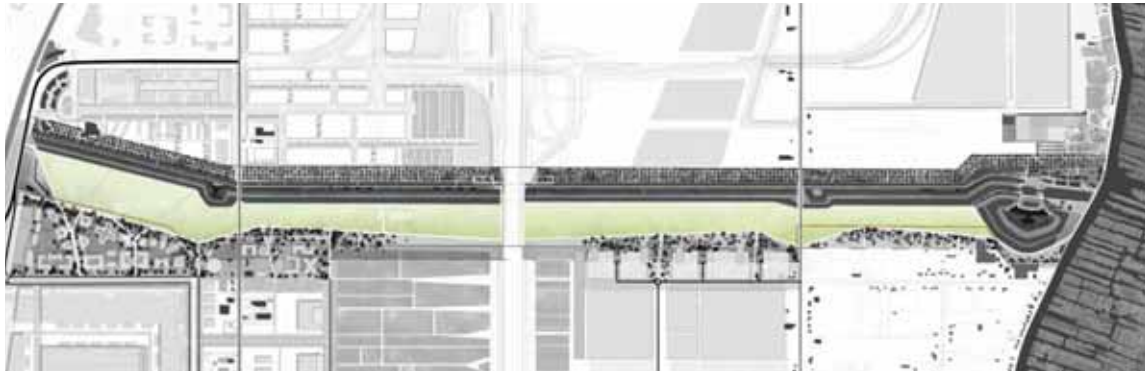

open veld met langgrasbeheer



tijdelijke functie als evenemententerrein



rust en ruimte domineren, het veld biedt vrij zicht op de Geniedijk

Impressie: [zicht op het schootsveld en de Geniedijk](#)



Schootsveld **profiel verdekt wandelpad**

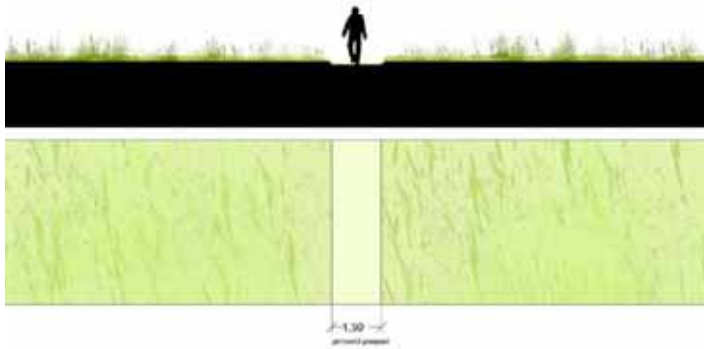

de wandelpaden in het Schootsveld worden uitgevoerd als informeel maaipad



Het Geniedijk-ensemble

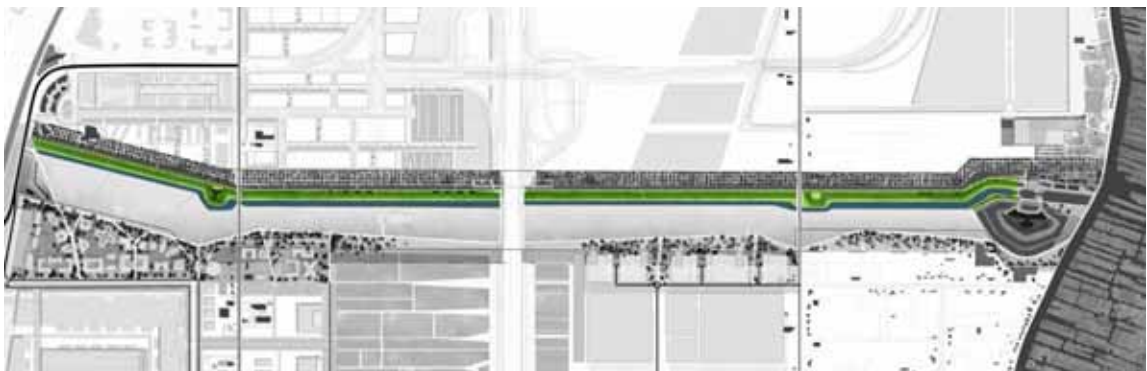

de Geniedijk als hartlijn van het toekomstige Geniepark



de 'broeddijk' mag z'n gezicht tonen bij de Batterij aan de Sloteweg
referentie: kunstwerk Fort bij Gijon, Spanje (kunstenaar: Eduardo Chillida)



Herprofilering face-lift Geniedijk - afschrapen en aanvullen

Bestaande situatie

Voorstel

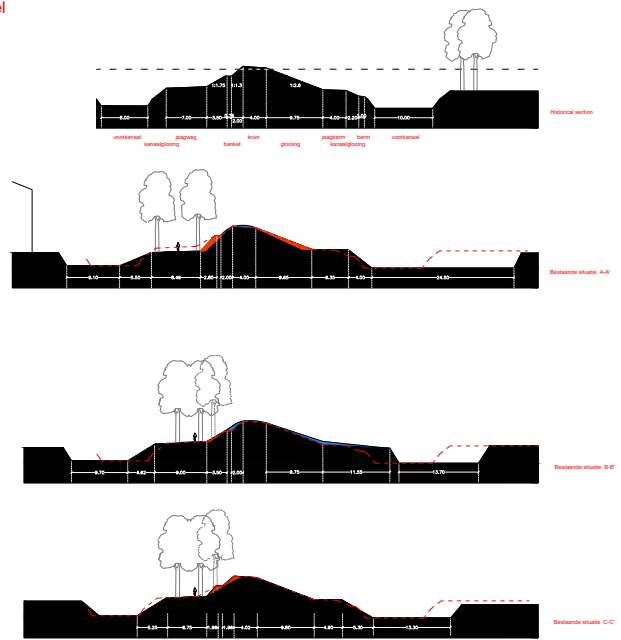
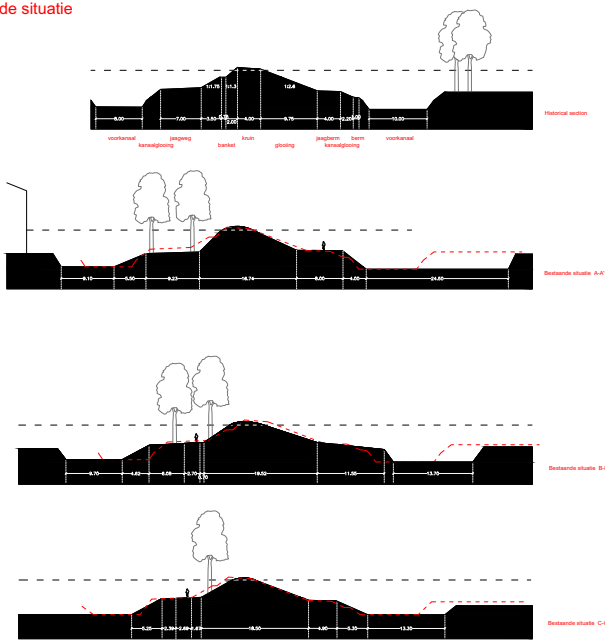

Detailuitwerkingen accessen Geniedijk

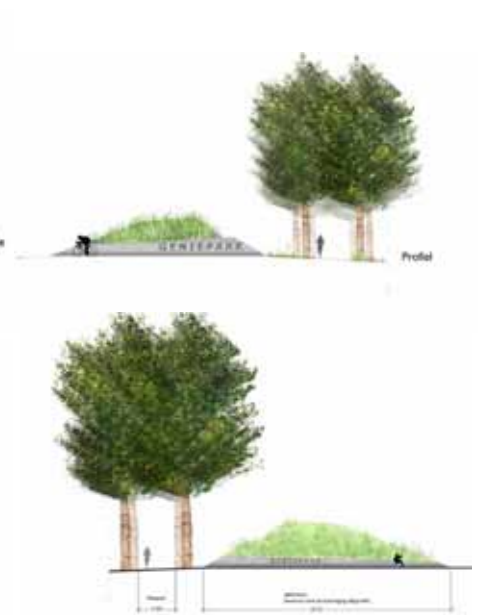
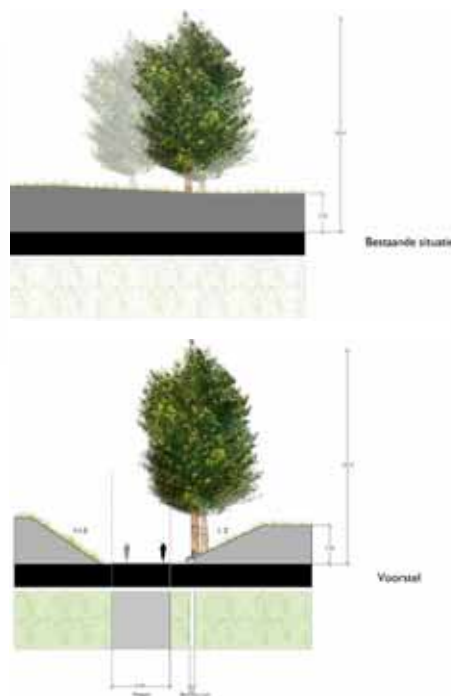
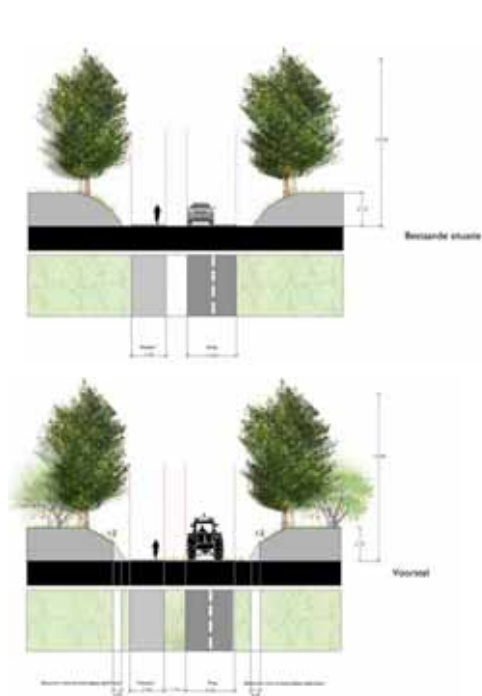
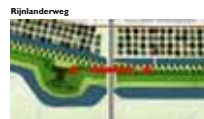

Doorsnede ter hoogte van munitiebunkers - uitwerking muur

bij de bunkers

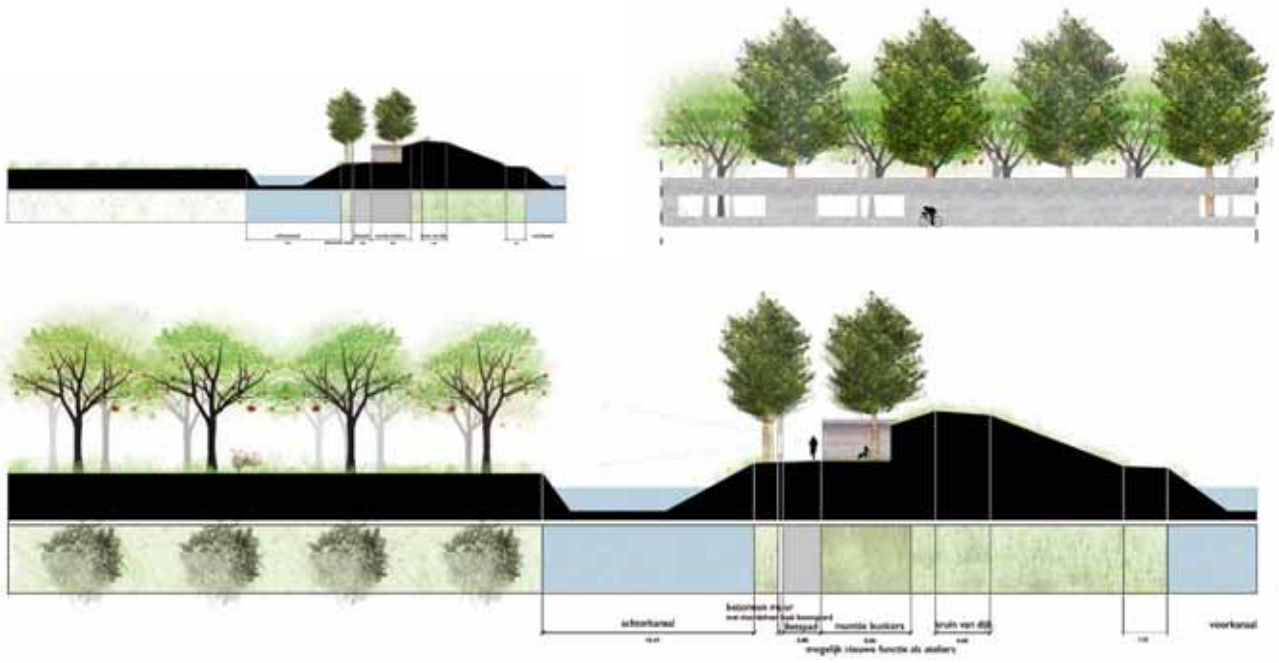
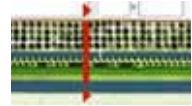

Detailuitwerking verlichting van de dijk

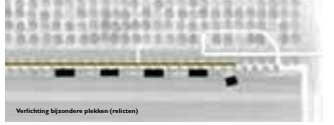
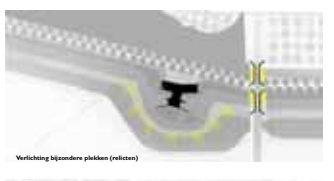
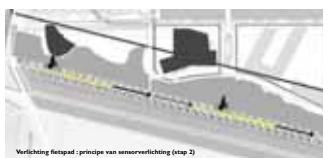
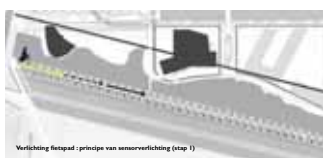
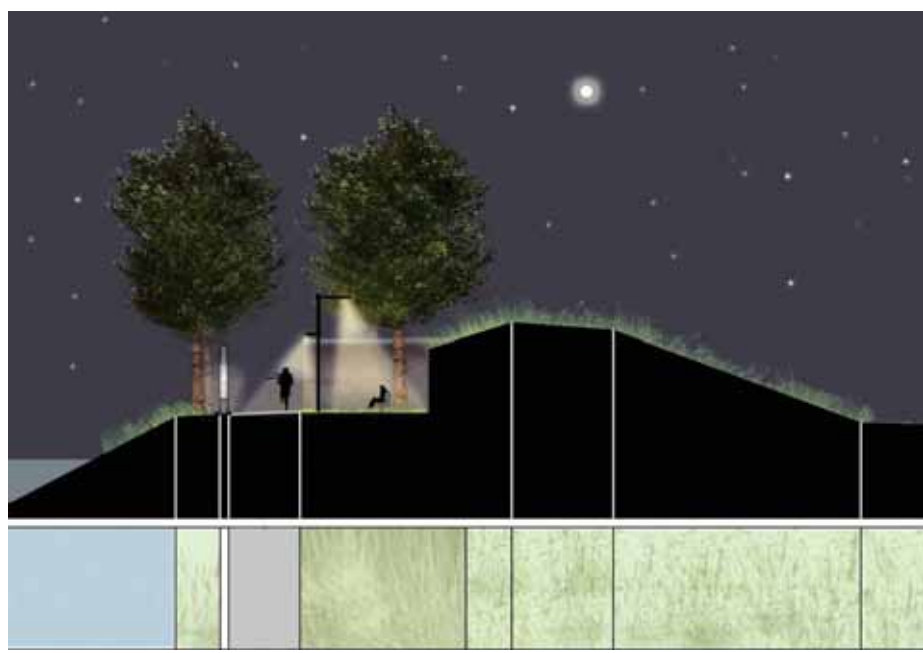

De bomenweide

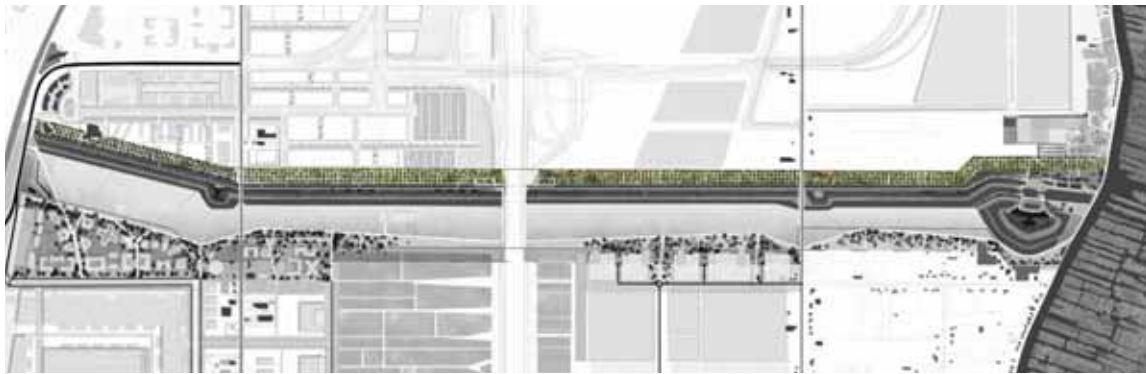

voorbeeld: Iberische varkens in combinatie met kurkeikteelt in Spanje



Geniepark: boomweide van fruitbomen (appel, kers, peer, enz.) met schapenbegrazing



'Het Geniepark - schaaap'



Slow Food® Texel



alternatief landschapsbeheer en ambachtelijke regionale producten (stadslandbouw) gaan hand in hand: het Geniepark als merkt

